

Przekrój na odcinku nr 1

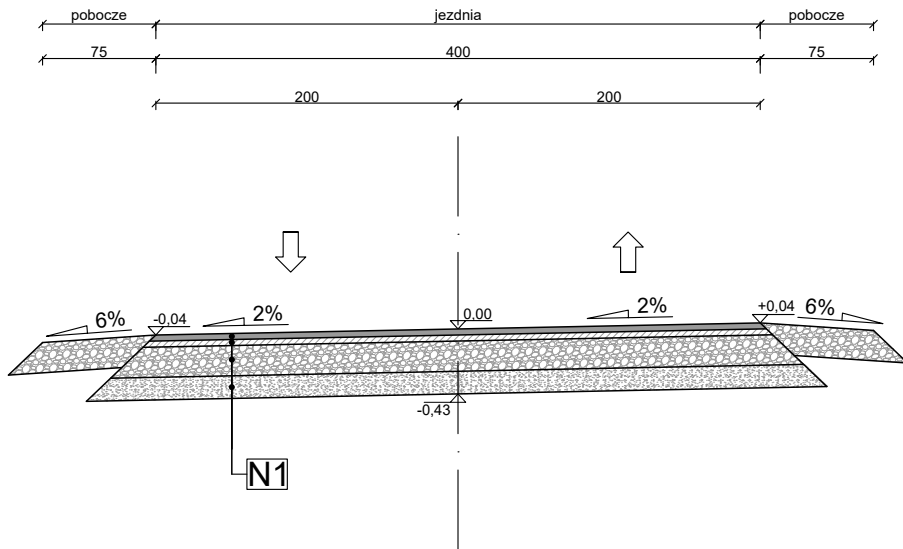

Przekrój na odcinku nr 2

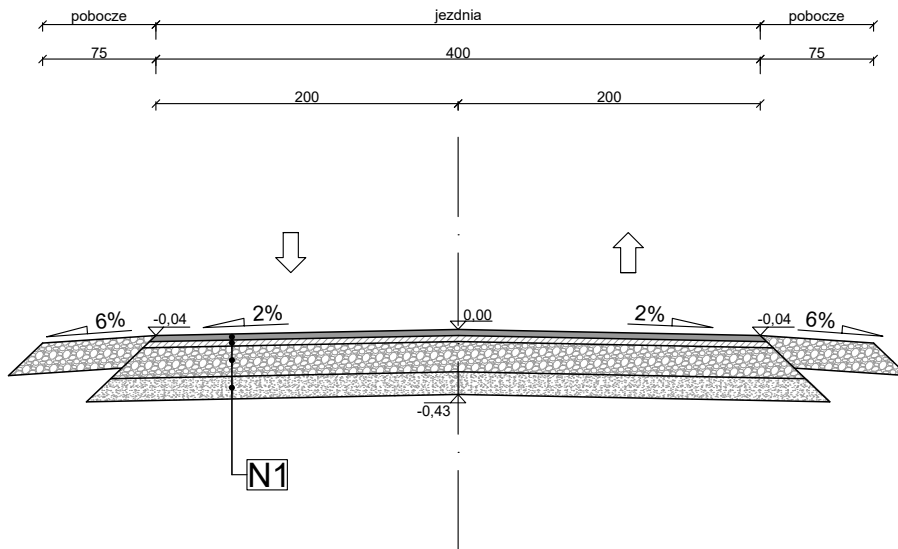

Konstrukcja N1

| | |
|---|-------|
| w-wa ścierlana z betonu asfaltowego AC 11S | 4 cm |
| w-wa wiążąca z betonu asfaltowego AC 16W | 4 cm |
| w-wa podbudowy z kruszywa łam. stab. mech. 0/31,5 | 20 cm |
| w-wa gruntu stab. cementem Rm=1,5MPa | 15 cm |

| | | | |
|---|--|-------------------------|---------|
|  | | DOKUMENTACJA TECHNICZNA | |
| Nazwa i adres obiektu | | | |
| Remont łącznika pomiędzy ulicami Polną i Strażacką | | | |
| Tytuł rysunku | | Typowe przekroje | |
| Inwestor | | Gmina Pawonków | |
| Branża | | Drogowa | |
| Imię i nazwisko projektanta | | Podpis | Nr rys. |
| mgr inż. Rafał Popiołek | | | 3 |
| Nr uprawnień | | | |
| Data | | VII.2020r. | Skala |
| | | | 1:50 |